

# FICHA DE ATIVIDADE

## Amarrados em Futebol

### Informações

**Duração:** 1 hora

**Local:** Quadra, pátio externo ou gramado

**Participação:** Livre

### Objetivo

Integrar trabalho manual e aplicação prática de técnicas escoteiras à vivência esportiva, promovendo cooperação, técnica, estratégia e jogo limpo.

### BNCC

- EF15AR24

### Ramos



ESCOTEIRO



SÊNIOR



PIONEIRO

### ODS

Objetivos de Desenvolvimento Sustentável



3 SAÚDE E BEM-ESTAR



11 CIDADES E COMUNIDADES SUSTENTÁVEIS

### EIXOS E BLOCOS

Programa Educativo



Habilidades para a Vida



Meio Ambiente



Saúde e Bem-estar



criatividade e inovação



vida ao ar livre



hábitos saudáveis

## AMARRADOS EM FUTEBOL

### Materiais Sugeridos

- 6 bastões ou cabos de vassoura por equipe
- Sisal ou cabos para amarração
- Bola
- Espaço para montagem das estruturas

### Descrição da atividade

#### 1- Montagem da trave

- Um escotista verifica quem já domina a amarra quadrada;
- Formam-se duas equipes equilibradas;
- Cada equipe monta sua própria trave de gol, usando bastões e amarras;
- As traves são construídas aplicando a técnica de amarra quadrada.

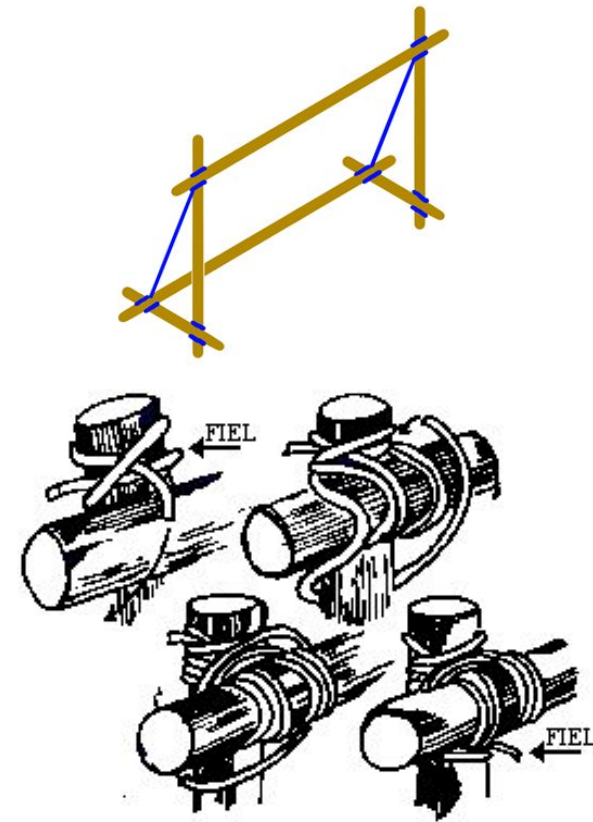

#### 2- Jogo de futebol

As traves concluídas são posicionadas em lados opostos da área de jogo e é realizada uma partida rápida de 10 a 30 minutos.